

K15-01.01.04.002

√ 6,3 (√)

Перв. примен.

Справ. №

○	0,008
⊘	0,008

φ35g6(-0,009/-0,025)

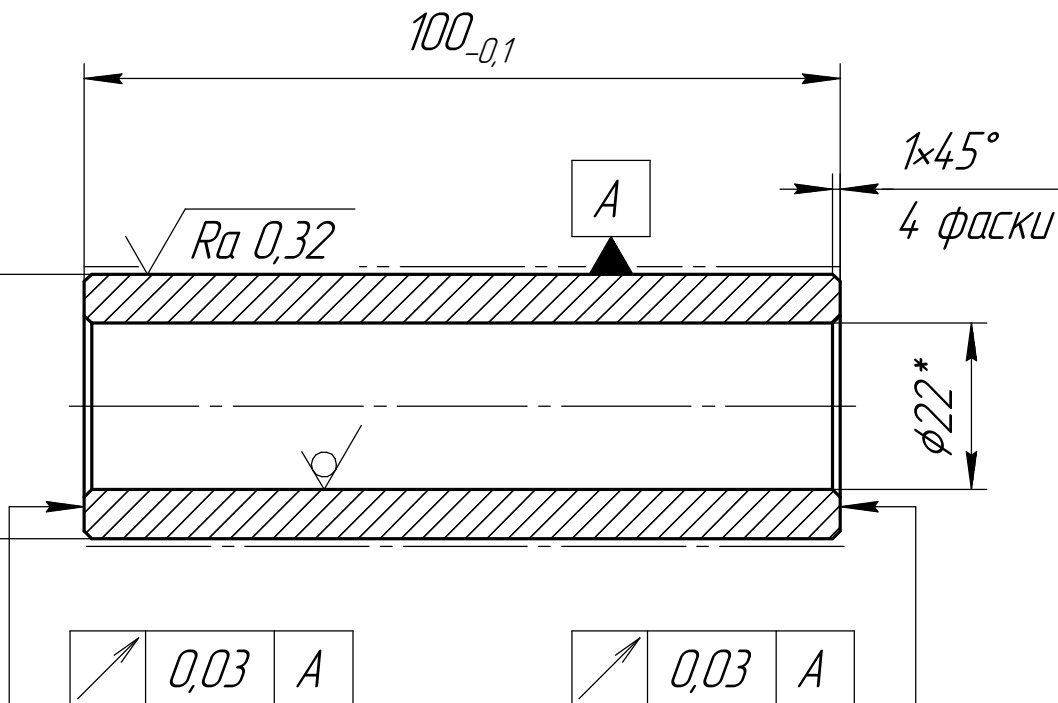

Подп. и дата

Инд. № дробл.

Взам. инв. №

Подп. и дата

Инд. № подл.

1 Поверхности, обозначенные штрихпунктирной линией, цементировать $h=1,1...1,8$ мм 57...64HRC, с последующей нормализацией.

2 H14, h14, $\pm \frac{IT14}{2}$.

3 Трещины не допускаются.

4 Задолы, риски, черновины и волосовины на наружной поверхности не допускаются.

5 Заготовка Труба 38x8 ГОСТ 8732-78/В 20 ГОСТ 8731-74.

K15-01.01.04.002

Изм.	Лист	№ докум.	Подп.	Дата
Разраб.		Котлов		
Пров.		Москаленко		
Т.контр.		Кострыкин		
Н.контр.		Тидген		
Утв.		Евтеев		

Палец крейцкопфа

Сталь 20 ГОСТ 1050-2013

Лит.	Масса	Масштаб
	0,46	1:1
Лист	Листов	1

ООО «Компрессор Газ»